

UB 6080 M

Agresivní kartáč s mechanickým pohonem

Pro malotraktory a komunální nosiče nářadí
Pracovní disk Ø 60 nebo 80 cm

► Pohon pracovního disku vývodovým hřídelem, další funkce ovládané hydraulicky



PAK-FL
Pouzdra s
plochým
vlnitým drátem



PAK-DS
Svazky
plochého drátu
potažené
plastem

► Nastavitelné ochranné clony



► Mechanicky nebo hydraulicky ovládané nastavení pracovního disku



► Pracovní disk se svazky drátu potažené plastem (na přání)



► Rychloupínací systém pracovního disku

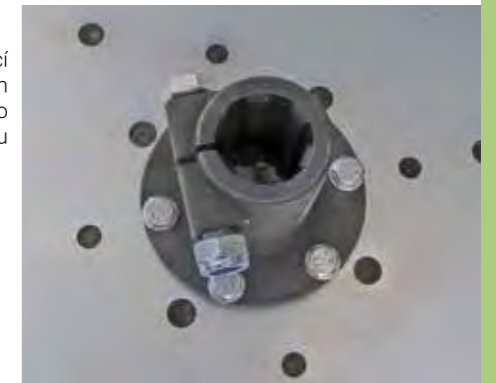

PŘEDNOSTI

UB 6080 M

- Mechanický pohon dvojitým homokinetickým hřídelem
- Nastavitelný dosah od středu rámu
- Boční výkyv 0-20-40°
- Max. dosah 115 cm od středu rámu
- 3 nastavitelné pracovní úhly
- Naklápění pracovního disku vpřed / vzad hydraulicky
- Na přání další hydraulické ovládání funkcí



► Ohraňovač (na přání)



► Hydraulický rozvaděč pro hydraulické nastavení pracovních úhlů



► Otočná převodovka pro možnost obou směrů otáčení disku



► Robustní opěrné kolo



Hydraulické pístnice

Rozvaděč

Mezikus pro prodloužení dosahu

Opěrné kolo

Ochranná clona, výškově stavitelná a otočná o 340°

Výměnný pracovní disk o průměru 60, nebo 80 cm. Aretace jedním šroubem.

UB 6080 M

Rozměry

A: celková délka [cm]	178
B: průměr disku [cm]	80
C: dosah od středu [cm]	114
D: celková šířka [cm]	145
E: úhel vyložení	40°
F: úhel prodlužovacího mezikusu	20°

Hmotnost

Základní stroj [kg]	187
---------------------	-----

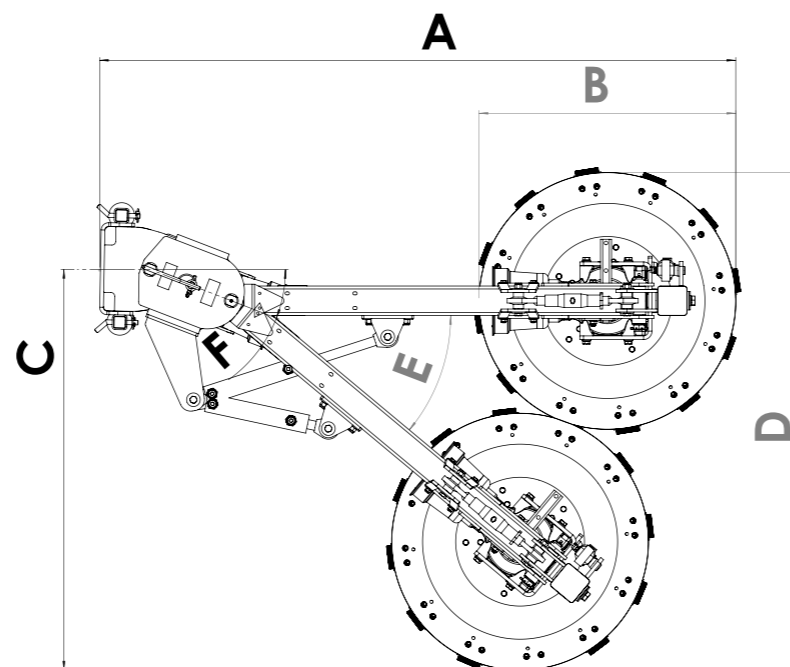

Mezikus pro prodloužení dosahu



UB 6080 M-ABR
průměr disku 60/80 cm
(bez adaptéru)



Agresivní kartáč pro nosiče

- Mechanický pohon homokinetickým hřídelem
- Příprava pro pracovní disky 60 / 80 cm
- Nastavitelný dosah
- Boční výkyv 0-20-40°
- Max. dosah 115 cm od středu rámu
- Pracovní ústrojí nastavitelné ve 3 směrech
- 2 směry mechanicky
- Naklápění disku vpřed/vzad hydraulicky
- Boční ochranná clona

Pracovní ústrojí

BT 060 FL
BT 080 FL



Pracovní disk 60 nebo 80 cm

- Pouzdra s plochým vlnitým drátem

BT 080 DS-KU



Pracovní disk 80 cm

- Svazky plochého drátu potažené plastem
- Pro nosiče o výkonu min 40 k**

Upínací adaptéry

ABR-UB-KD-...

Čelní upínací trojúhelník

ABR-UB-DP-...

Čelní závěs kat. I a II

ABR-UB-FM-...

Rám pro komunální nosiče

Další příslušenství

HSZ-180 UB

Hydraulický boční výkyv

ST-UB



Hydraulické ovládání

- rozvaděč + pístnice
- vč. elektromagnetického ventilu
- pro přepínání mezi 3 funkcemi

Nutný 1 dvojitý okruh a 12 zásuvka na nosiči

ST-UB-JS



Hydraulické ovládání s joystickem

- rozvaděč + pístnice
- joystick s přepínáním funkcí

Další popis shodný s ST-UB

ST-UB-RC



Hydraulické ovládání bezdrátové

- rozvaděč + pístnice
- dálkový ovladač

Další popis shodný s ST-UB